

# Technische info

## SMEERVOORSCHRIFT LUBRICATION INSTRUCTION SCHMIERVORSCHRIFT INSTRUCTION DE LUBRIFICATION

Geldig tenzij anders gespecificeerd in de technische gegevens	Unless otherwise stated in technical specs	Gültig wenn nicht anders Vorgeschrieben	Valable à moins qu' autrement spécifié dans la page de données
<b>T-serie</b> <b>ST-serie</b> <b>W-serie</b> <u>Smering:</u> Vet (V1-EP)  <u>Controle:</u> Om de 3 maanden controleren; zonodig bijvullen. <u>Let op:</u> Ontluchttingsplug in de hoogste positie plaatsen	<b>T-serie</b> <b>ST-serie</b> <b>W-serie</b> <u>Lubrication:</u> grease(V1-EP)  <u>Check:</u> Check every 3 months; fill up if necessary.  <u>Attention:</u> Put the air release plug in top position	<b>T-serie</b> <b>ST-serie</b> <b>W-serie</b> <u>Schmierung:</u> fett (V1-EP)  <u>Kontrolle:</u> Jede 3 Monate kontrollieren; nachfüllen wenn nötig.  <u>Achtung:</u> Stellen sie die Entlüftungsschraube in höchster Position	<b>série-T</b> <b>série-ST</b> <b>série-W</b> <u>Lubrification:</u> graisse (V1-EP)  <u>Contrôle:</u> Contrôler tous les 3 mois; au besoin, compléter.  <u>Attention:</u> Mettre la vis d'échappement d'air à la position la plus haute
<b>RT-serie</b> <b>CT-serie</b> <b>HVA-serie</b> <u>Smering:</u> Vet (V1-XH)  <u>Controle:</u> Controleer elke 3 maanden op goede werking zonodig onderhoud plegen	<b>RT-serie</b> <b>CT-serie</b> <b>HVA-serie</b> <u>Lubrication:</u> grease(V1-XH)  <u>Check:</u> Check actuator for proper functioning every 3 months	<b>RT-serie</b> <b>CT-serie</b> <b>HVA-serie</b> <u>Schmierung:</u> fett (V1-XH)  <u>Kontrolle:</u> Kontrolliere jeder 3 Monaten Wirkungs-Fähigkeit des Getriebes wenn nötig Service leisten	<b>série-RT</b> <b>série-CT</b> <b>série-HVA</b> <u>Lubrification:</u> graisse (V1-XH)  <u>Contrôle:</u> Contrôle le bon fonctionnement tous les 3 mois, au besoin faire l'entretien
<b>L-Serie</b> <u>Smering:</u> Vet (V1-HD)  <u>Controle:</u> Bij montage insmeren, om de 6 maanden controleren en zonodig na smeren.	<b>L-serie</b> <u>Lubrication:</u> grease(V1-HD)  <u>Check:</u> Grease during mounting, check every 6 months and regrease if necessary.	<b>L-serie</b> <u>Schmierung:</u> fett (V1-HD)  <u>Kontrolle:</u> Bei Montage schmieren, kontrollier jede 6 Monate und Nachschmieren wenn notwendig.	<b>série-L</b> <u>Lubrification:</u> graisse (V1-HD)  <u>Contrôle:</u> En cas de montage lubrifier, Contrôlez tous les 6 mois et au besoin ré-graisser

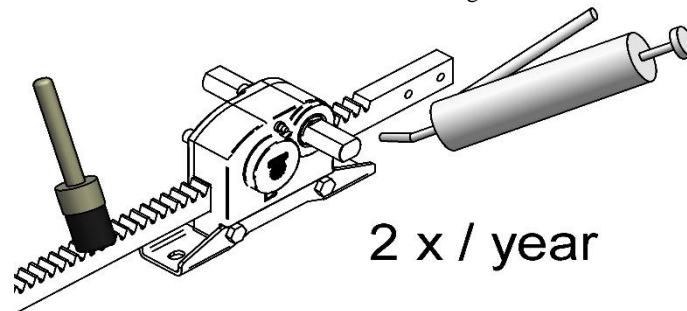

2 x / year

Technische Informatie | Technische Daten | Technical data | Données techniques