

Instructie

Limit Switch

INSTRUCTIES HUIMA LIMIT SWITCHES
 INSTRUCTIONS HUIMA LIMIT SWITCHES
 ANWEISUNGEN HUIMA ENDSCHALTER
 INSTRUCTIONS INTERRUPTEUR DE HUIMA

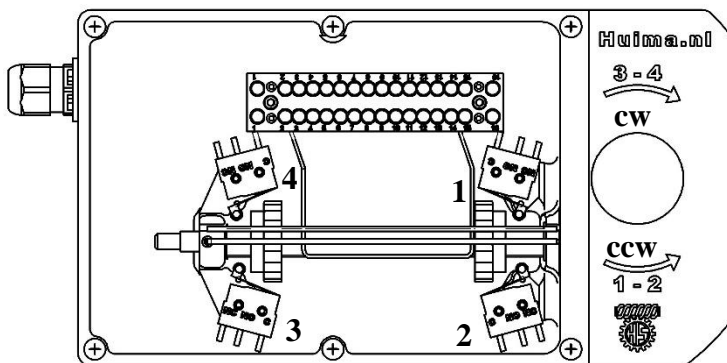

- 1-3 Eindstop 5. Strip
 2-4 Noodstop 6. Wandelmoer

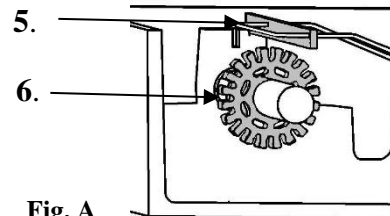

Fig. A

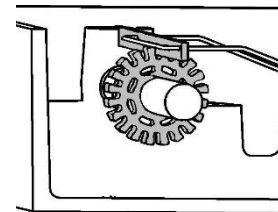

Fig. B

1. Sluit eindschakelaars en motor aan. Zie aansluitschema als voorbeeld.

2. Controleer draairichting. Als de as CW draait, moet schakelaar 3 de motor uitschakelen. Als de as CCW draait, moet schakelaar 1 de motor uitschakelen. Anders L1 en L2 omdraaien.

Let op! (Zie fig. A). De messing strip (5) is af fabriek in ontkoppelde positie geplaatst. De Wandelmoeren (6) worden niet bedient.

Afstellen eindstanden.

1. Draai motor naar de gewenste eindstand. Draai de wandelmoer totdat de schakelaar bediend wordt.

2. Sluit de strip (zie fig. B). De wandelmoeren zijn gekoppeld,

3. draai de motor naar de andere eindstand.

4. Open de strip en draai de wandelmoer tot de schakelaar bediend wordt.

Let op! De andere wandelmoer mag niet verdraaien, dit verandert de eindafstelling!

5. Sluit de strip. De strip dient in beide wandelmoeren te liggen.

Controleer de eindafstelling en regel zo nodig bij.

1. Connect limit switches and motor. See junction scheme included as an example.

2. Check motor to run in correct direction. If the out-coming shaft runs CW, limit switch 3 shall stop the motor. If shaft runs CCW, limit switch 1 shall stop the motor. If not, change L1 and L2 at the control box.

Attention! (See fig A) The guide lever (5) is as standard setting in open position. The cam wheels (6) are disconnected.

Adjustment of end stop.

Bring motor to the required end position. Turn cam-wheel until it actuates the limit switch.

Close guide lever (see fig. B) The cam wheels are connected to the guide lever.

Bring the motor to the other required end position.

Open the guide lever again and turn cam wheel until it actuates the limit switch.

Attention! Make sure the first cam wheel will not turn. It will disturb the adjustment of the first end-position.

Close the guide lever again. Make sure the guide lever is connected in both cam wheels.

Check the end positions and do some fine tuning if needed.

Endschalter und El-Motor anschließen. Siehe beigefügtes Anschlußschema als Beispiel

Drehrichtung überprüfen. Wenn die Getriebewelle CW dreht, soll der Endschalter 3 den Motor abschalten. Wenn die Welle CCW dreht, soll der Endschalter 1 den Motor abschalten. Sonst L1 und L2 an der Steuerung umwechseln.

Achtung! (Siehe Bild A) Die Führungsleiste (5) ist ab Werk geöffnet. Die Schalträder (6) sind entkoppelt.

Einstellung Endposition

Bringe den Motor in die gewünschte Endposition. Drehe das Schalträd bis die Endschalter betätigt wird.

Schließe die Führungs-Leiste. (siehe Bild B) Die Schalträder sind eingekuppelt.

Bringe den Motor zur anderen Endposition.

Öffne die Führungsleiste und drehe das Schalträd bis die Endschalter betätigt wird.

Achtung! Das erste Schalträd nicht berühren da sonst die Einstellung verloren geht.

Schließe die Führungs-Leiste. Die Leiste soll beide Schalträder eingekuppelt haben.

Wenn nötig Endpositionen nachjustieren.

Brancher le moteur électrique et l'interrupteur. Voir exemple schéma de câblage si inclus.

Contrôler le sens de tournage moteur. Si l'arbre sortant tourne CW, l'interrupteur 3 doit mettre le moteur hors circuit. Si l'arbre sortant tourne CCW, l'interrupteur 1 doit mettre le moteur hors circuit. Sinon, changer L1 et L2 à la commande.

Attention! (fig. A) A départ d'usine, la plaque (5) est ouverte. Les roues (6) ne sont pas enclenchés.

Réglage des positions.

Tourner moteur vers position terminale. Tourner la roue jusqu'à l'interrupteur soit enclenché.

Fermer la plaque. (fig. B). Les roues sont enclenchés. Tourner moteur vers l'autre position. Ouvrir la plaque et tourner la roue jusqu'à l'interrupteur soit enclenché.

Attention à ce que durant la réglage, le premier roue ne tourne pas! Ce réglage est déréglé!

Fermer la plaque. Les roues sont enclenchés.

Contrôler les positions terminale et quand nécessaire juste encore une fois.