

# T10-25-2AS

# 250 Nm



Motorreductor met eindschakelaar  
 Motor reductor with limit switch  
 Elektroantrieb mit Endschalter  
 Moteur réducteur interrupteur inclus

T-SERIE – 400V

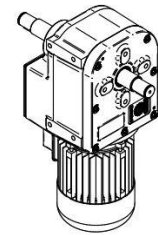
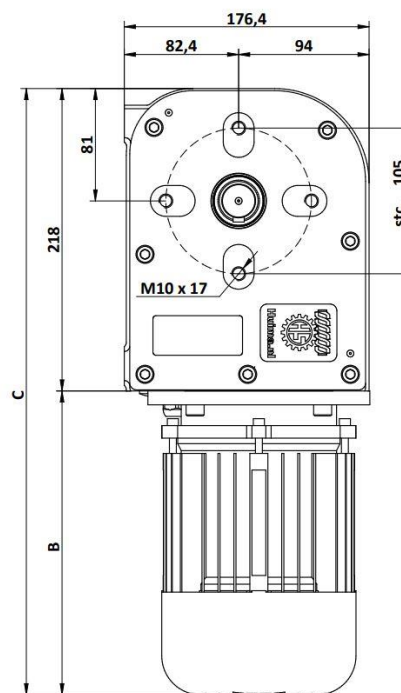
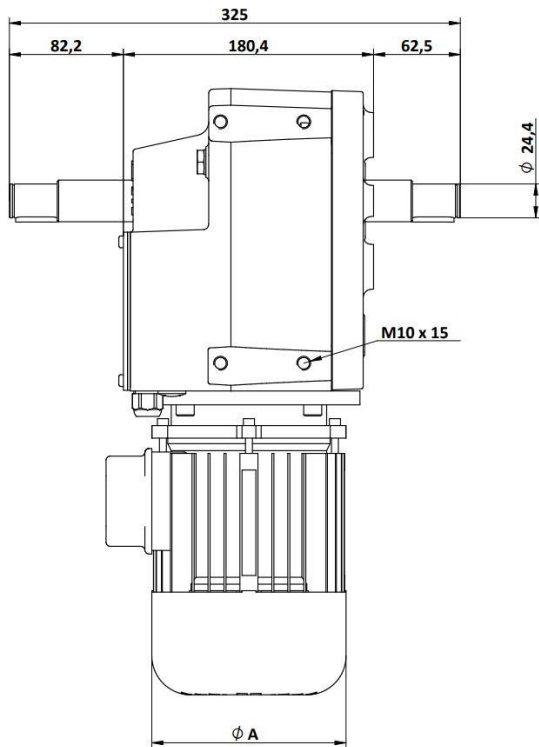

## TECHNICAL DATA

TYPE	T10-25-1	T10-25-3	T10-25-5
M [Nm]	250	250	250
n [rpm]	1.2	3.1	4.9
i [-]	704:1	283:1	283:1
P [kW]	0.09	0.25	0.37
U [V]	400	400	400
f [Hz]	50	50	50
I [A]	0.5	0.8	1.0
m [kg]	21	22	22
IP [-]	54	54	54
T [°C]	-5...+52	-5...+52	-5...+52
EB [omw]	25	25	25
Duty [-]	S3 25%	S3 25%	S3 25%
ØA [mm]	125	140	140
B [mm]	189	219	219
C [mm]	407	437	437

## MOUNTING POSITIONS

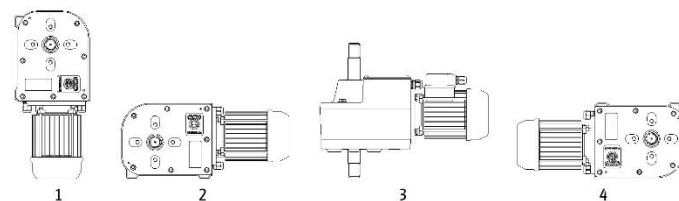

NL:

De T10-25-2AS aandrijving is:

- \* Een zelfremmende aandrijving, dus gesperde as bij stilstand.
- \* Zeer geluidsarm en onderhoudsvrij door levensduursmering.
- \* Inclusief lineair eindschakelsysteem met eindschakelaars en noodstop.
- \* Optioneel leverbaar met potentiometerset voor positiet terugmelding.
- \* Leverbaar met motoren met afwijkende spanningen en UL/CSA keuring.
- \* Aandrijving is alleen geschikt voor kortstondig gebruik (S3 - 25%)

UK:

The T10-25-2AS gear motor is:

- \* A self-breaking drive, i.e. the shaft is blocked in standstill position.
- \* Very silent and maintenance free by using life time lubrication.
- \* Included with linear limit switch device, with both end stops and emergency stops.
- \* Available with potentiometer set for remote control (optional)
- \* Available in special voltages and approvals like UL/CSA.
- \* Only suitable for short term use (S3 - 25%).

DE:

T10-25-2AS Getriebe ist:

- \* Ein selbsthemmender Antrieb, damit die Achse im Stillstand blockiert wird.
- \* Sehr leise und wartungsfrei durch Lebensdauerschmierung.
- \* Inklusive linearem Endschalersystem mit Endschalern und Not-Aus.
- \* Optional mit Potentiometer-Set zur Positionsrückmeldung erhältlich.
- \* Erhältlich mit verschiedenen Spannungsmotoren und UL/CSA-Zulassung.
- \* Antrieb ist nur für den kurzzeitigen Einsatz geeignet (S3 - 25%)

FR:

Le T10-25-2AS motoréducteur est:

- \* Un entraînement autobloquant, c'est à dire l'arbre est bloqué à l'arrêt.
- \* très silencieux et sans entretien grâce à la lubrification à vie.
- \* inclus avec un interrupteur limiteur avec arrêt et arrêt d'urgence.
- \* Disponible avec kit potentiomètre pour télécommande (optionnel)
- \* Disponible avec des voltages spéciales et des approbations comme UL / CSA.
- \* Uniquement conçu pour une usage de courte durée (S3 25%).